

Тип 2,5-32 із санітарною будкою
Німецький санітарний вантажний
автомобіль 2 Світової війни

№ 35402
(DS3523)
1:35

Typ 2,5-32 with Shelter
WWII German Ambulance Truck



Під час Другої світової війни значну частину автопарку німецького Вермахту склали вантажні автомобілі вантажопідйомністю 1,5 т. Однією з наймасовіших була вантажівка Тип 2,5-32, яка вироблялася з 1938 р. на заводі Опель у Бранденбурзі. Автомобіль був оснащений 6-циліндровим двигуном від легкового автомобіля «Капітан» і мав привід лише на задню вісь.

Вантажні автомобілі Тип 2,5-32 широко застосовувалися всіма родами військ Німеччини протягом усієї війни на радянсько-німецькому фронті, Італії та Франції. Частина машин були обладнані будками та використовувалися як санітарні автомобілі.

Усього за 1938-1942 рр. було вироблено близько 10 000 автомобілів Тип 2,5-32.

Тактико-технічні характеристики автомобіля Тип 2,5-32

Вантажопід'ємність, т.....	1,675
Суха маса, кг.....	1525
Довжина, мм.....	5400
Ширина, мм.....	1940
Висота, мм.....	2600
База, мм.....	3250
Колія передня, мм.....	1340
Колія задня, мм.....	1360
Двигун.....	Opel, 6-цил., 2,47 л, 55 к.с.
Максимальна швидкість, км/год.....	80
Запас ходу по шосе, км.....	340

The significant part of the German Wehrmacht autopark during WWII was formed 1,5 t cargo trucks. One of the most numerous of them was Typ 2,5-32, which was produced since 1938 at the Opel plant in Brandenburg. This truck was equipped with 6 cyl. engine that was also used in Kapitän passenger car and had rear drive only.

Typ 2,5-32 trucks had been widely used by all German arms of service up to the end of war at the Soviet-German front, in Italy and France. Some of them had shelters and were used as ambulance trucks.

There were produced totally about 10000 Typ 2,5-32 trucks during 1938-1942.

Tactical and Technical Specifications of Typ 2,5-32

Full load, t.....	1,675
Empty weight, kg.....	1525
Length, mm.....	5400
Width, mm.....	1940
Height, mm.....	2600
Wheel base, mm.....	3250
Track front, mm.....	1340
Track rear, mm.....	1360
Engine.....	Opel, 6 cyl., 2,47 l, 55 hp
Max. Speed, km/h.....	80
Range, km.....	340

ФАРБИ, ЩО ВИКОРИСТОВУЮТЬСЯ / USED COLORS:

A	1002	Чорний, матовий	Flat Black
B	1038	Темно-сірий, матовий	Schwarzgrau
C	1040	Темно-жовтий, мат.	Panzer Dunkelgelb
D	1072	Оливково-зелений, мат.	Panzer Olivgrun
E	1001	Білий, матовий	Flat White
F	1056	Дерево	Wood

G	1025	Сталь	Steel
H	1027	Чорнена сталь	Gun Metal
J	1024	Срібло	Chrome Silver
K	1051	Іржа	Rust
L	1003	Жовтий, напівматовий	Yellow
M	1007	Червоний, напівмат.	Red

УВАГА!

Перед складанням уважно прочитати інструкцію з монтажу. Кожна деталь пронумерована. Дотримуватися послідовності монтажу. Необхідні робочі інструменти: ніж і напилек для зачистки деталей; гумова стрічка, клейка стрічка і прищипки для білизни (для притиснення склеюваних деталей). Деталі з пластику очистити в розчині м'якого миючого засобу і висушити на повітрі для того, щоб фарба і перевідні картини краще прилипали. Перед приклеюванням перевірити, чи підходять деталі; клей наносити економно. Хром і фарбу видалити з поверхонь склеювання. Невеликі деталі пофарбувати перед тим, як вони будуть видалені з рамок. Фарбу необхідно добре просушити, тільки після цього продовжувати складання. Кожну відповідну перевідну картинку вирізати окремо і приблизно на 20 секунд занурити в теплу воду. На позначеному місці картинку відокремити від паперу і притиснути промокальним папером.

CAUTION!

Read the instructions thoroughly prior to assembly. Each component is numbered. Adhere to specified sequence of assembly. Tools required: knife and file for removal of components from frame; rubber bond, adhesive tape and clothes pegs for clamping components together after applying adhesive. Clean plastic components in a mild detergent solution and allow to air-dry so that paint and transfers adhere better. Prior to applying adhesive, check to see whether the components fit together; apply adhesive sparingly. Remove chrome and paint from the contact surfaces. Paint small components before removing them from the frame. Allow paint to dry well, and only then continue to assemble.

ООО ICM Холдинг
 ул. Бориспольская 9, строение 64,
 02099, Киев, Украина
 Тел./факс: +38(044) 369 54 12
 E-mail: export@icm.com.ua



ICM Holding
 Borispolskaya, 9, build. 64,
 02099, Kiev, Ukraine
 Tel./Fax: +38(044) 369 54 12
 E-mail: export@icm.com.ua

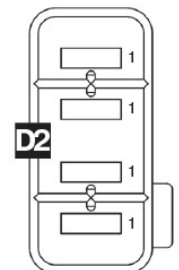
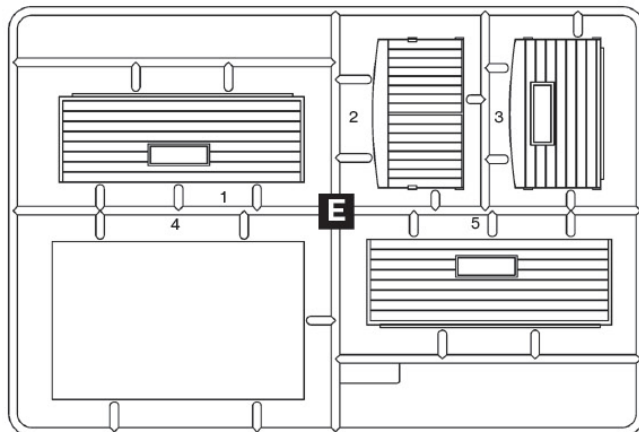
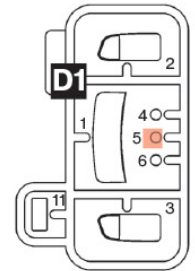
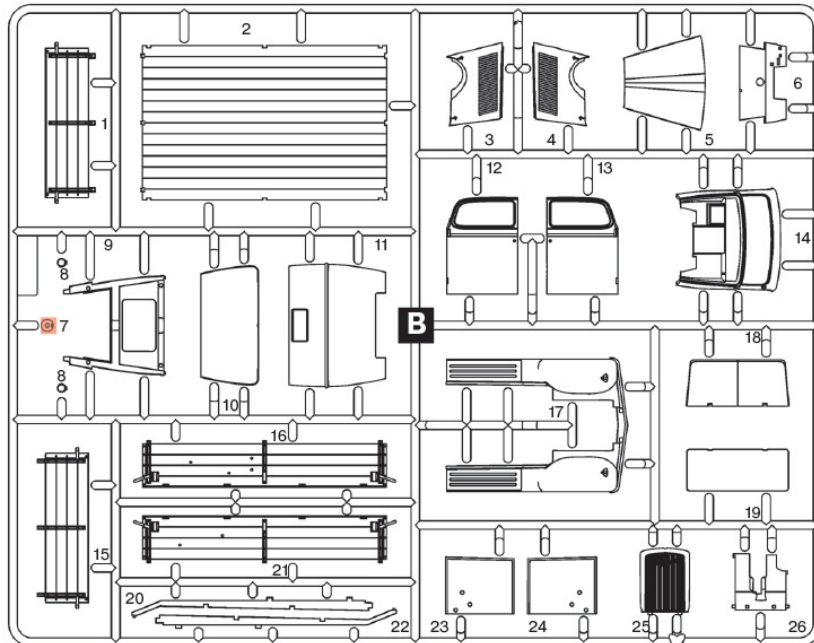
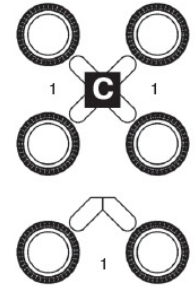
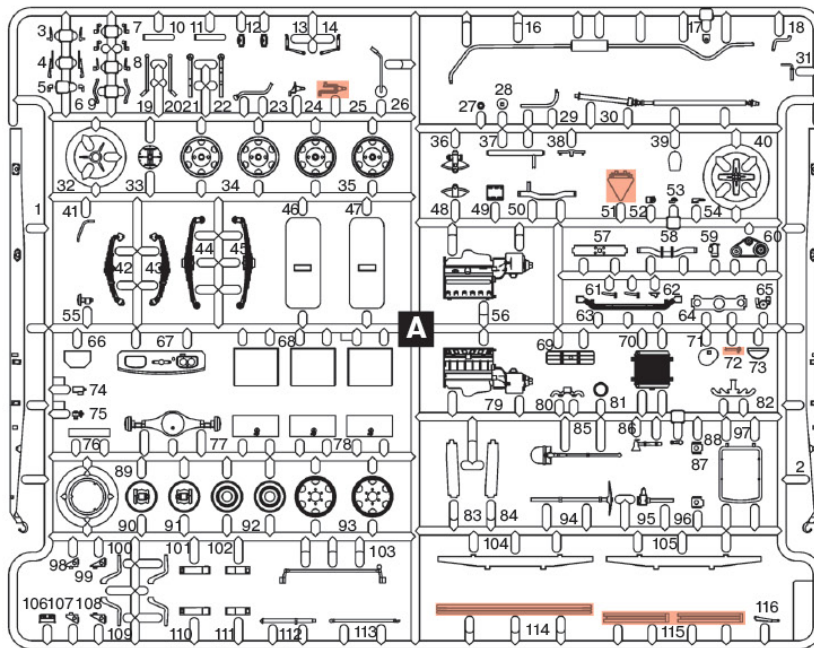

? ДОВІЛЬНИЙ ВИБІР
OPTIONAL

■ ПРИ ЗБИРАННІ НЕ ВИКОРИСТОВУЄТЬСЯ
PARTS NOT FOR USE

x2 ЗРОБИТИ 2 ДЕТАЛІ
MAKE 2 PCS

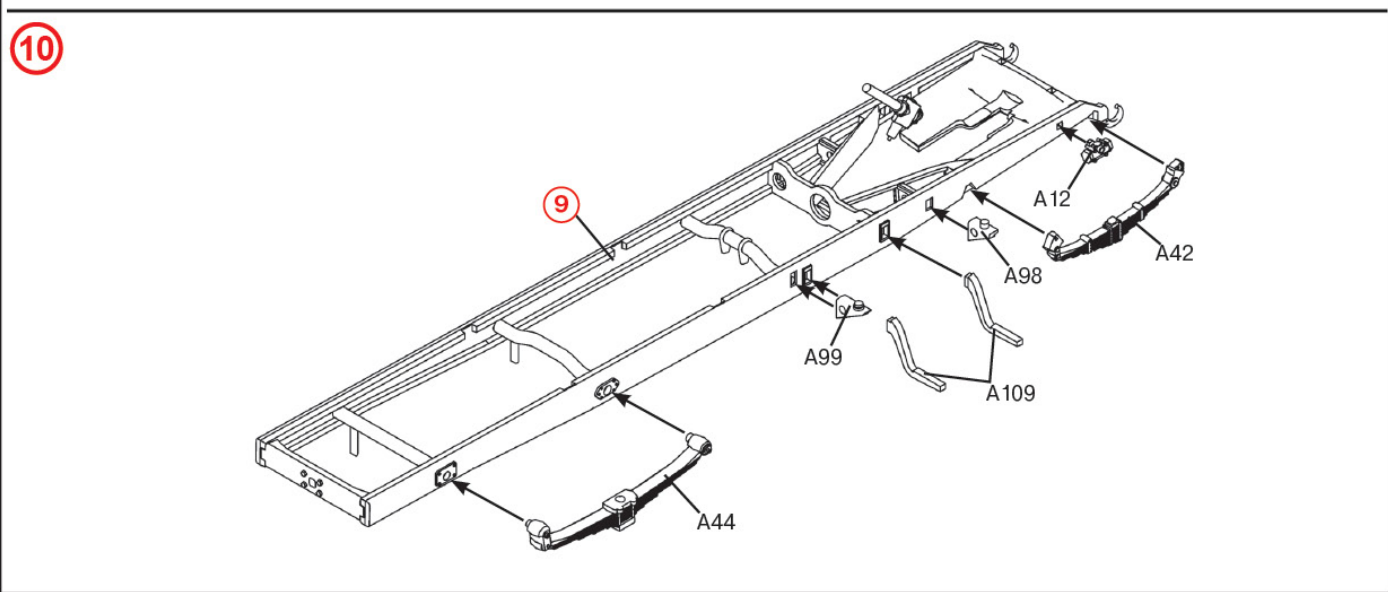
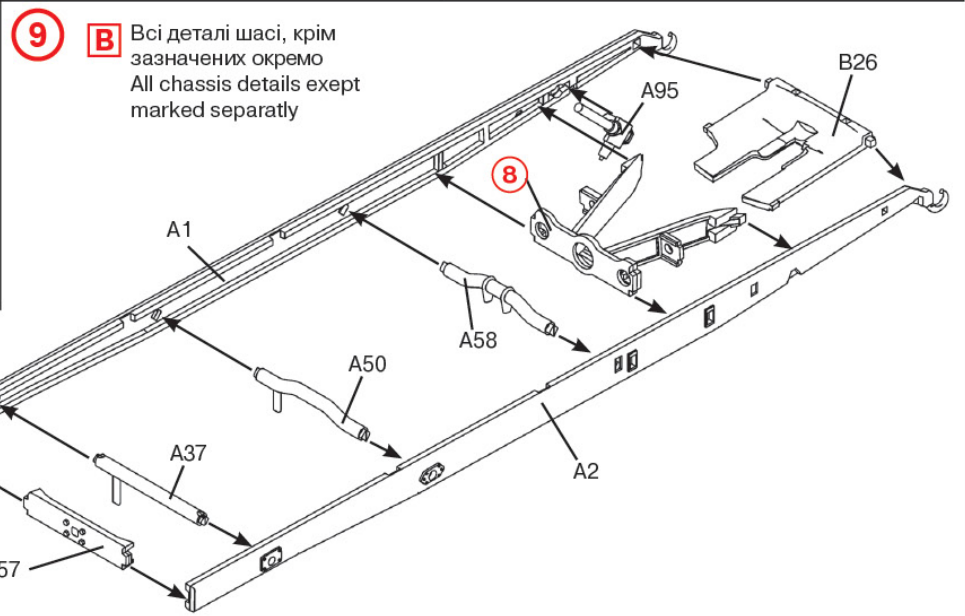
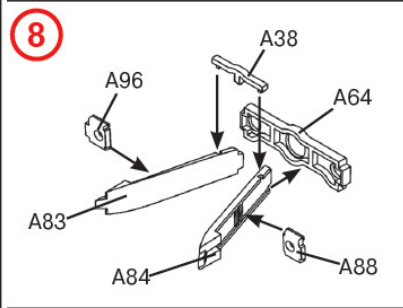
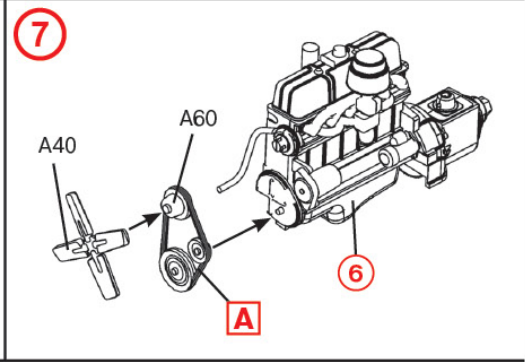
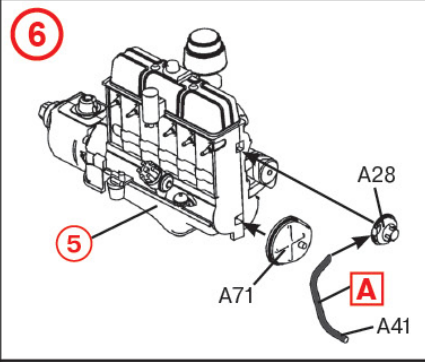
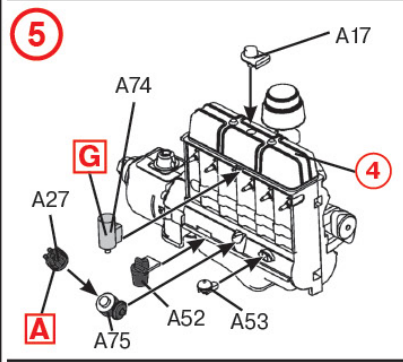
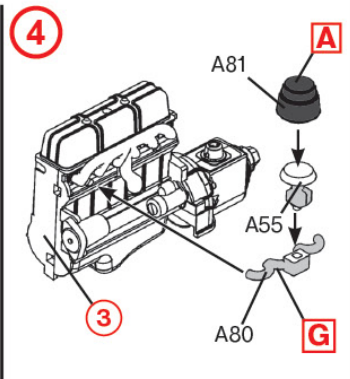
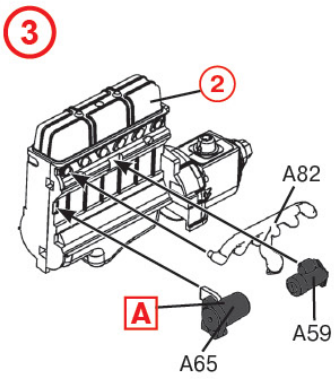
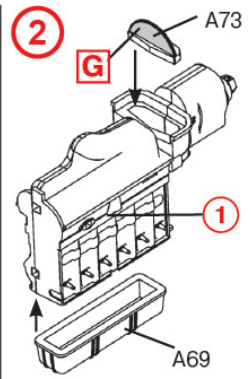
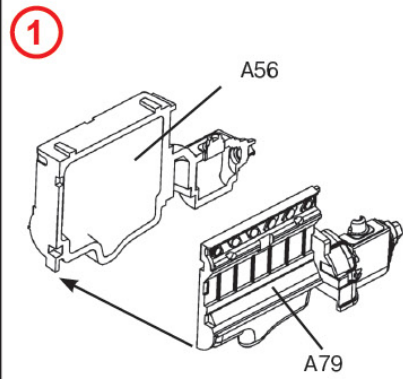

11

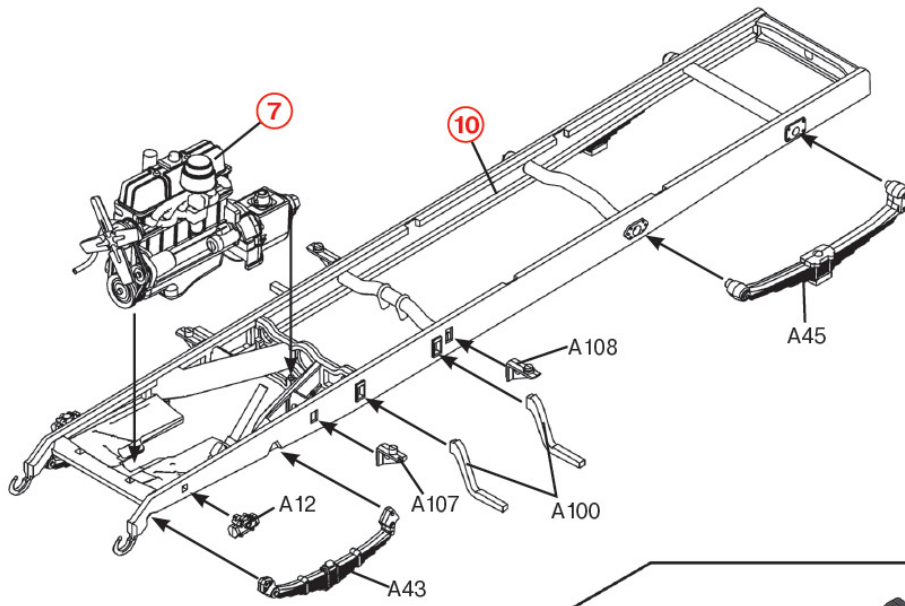

12

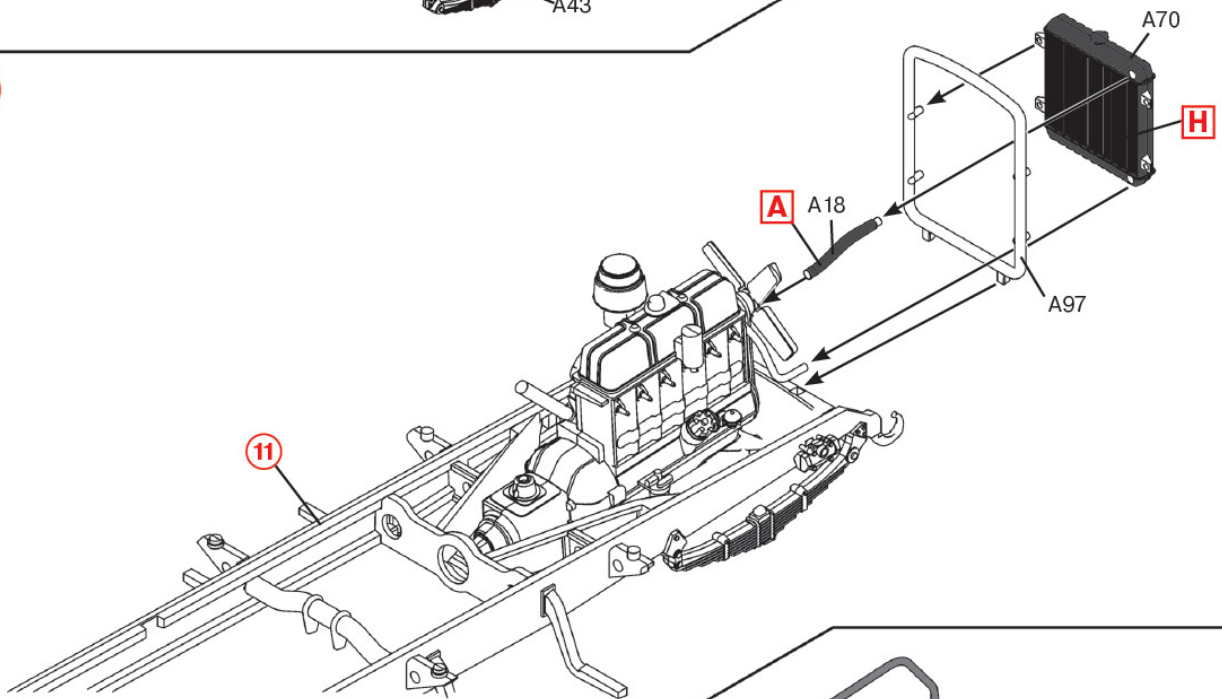

13

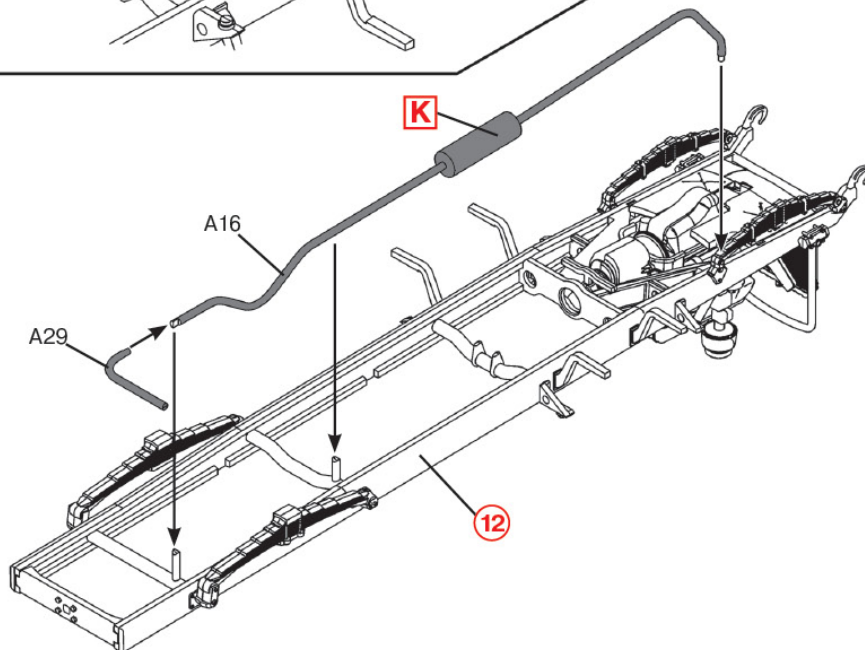

14a

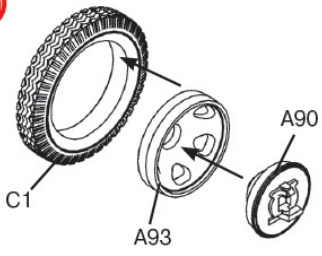

14b

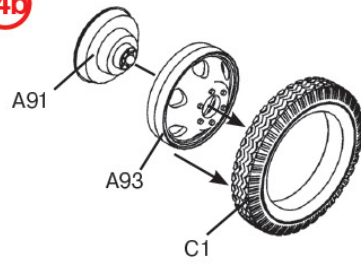

15

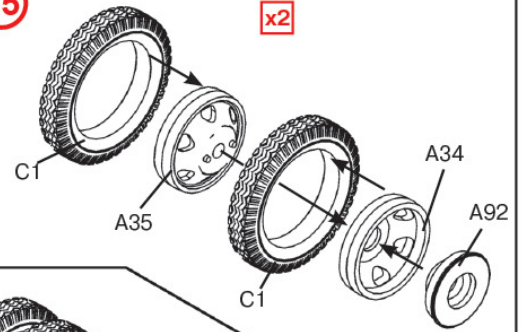

16

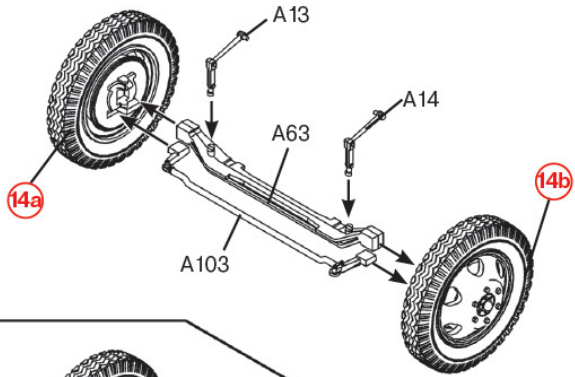

17

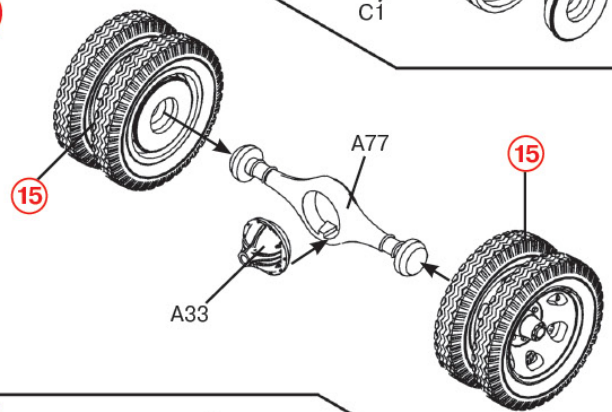

18

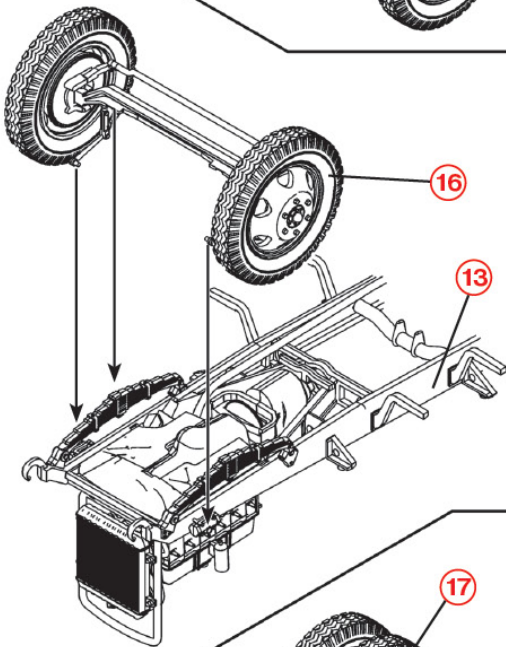

19

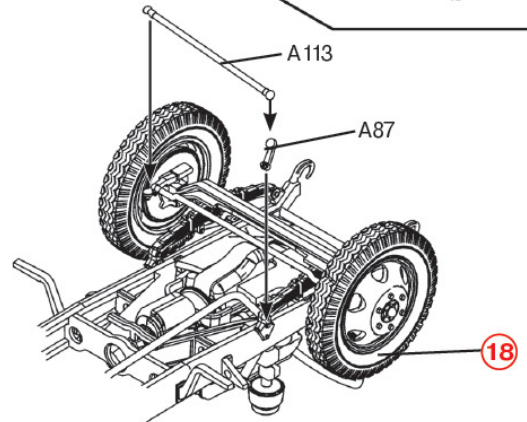

20

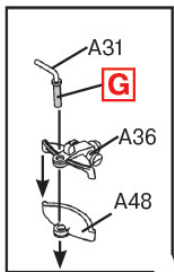
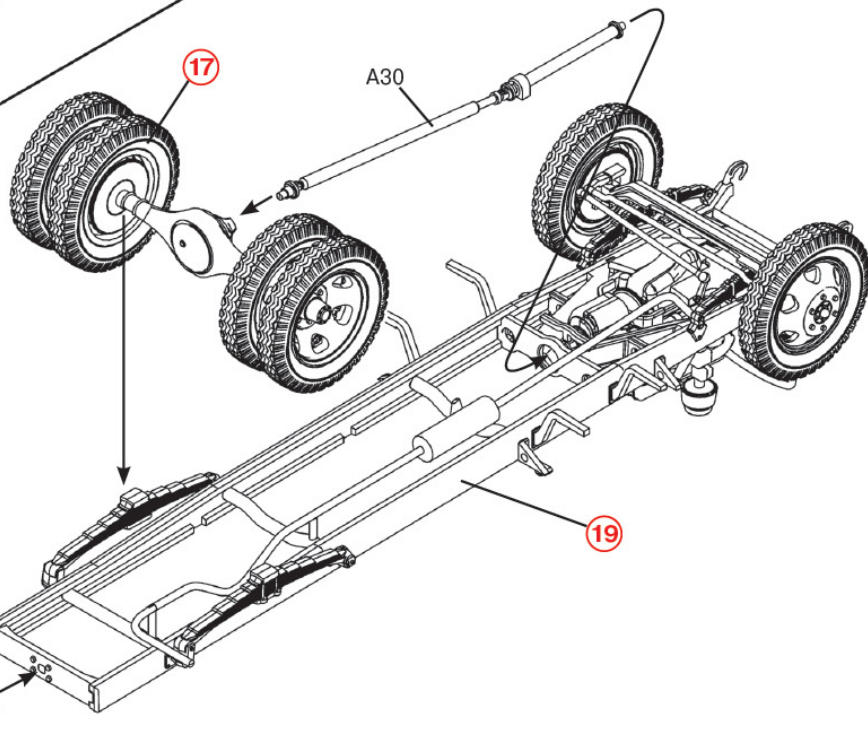

21

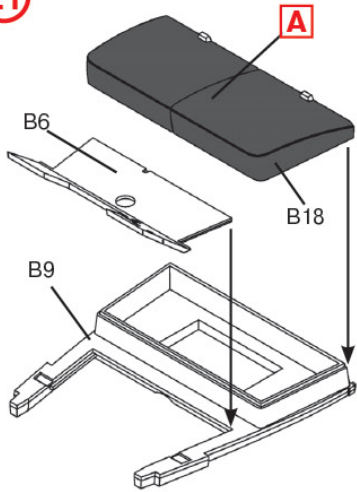

22

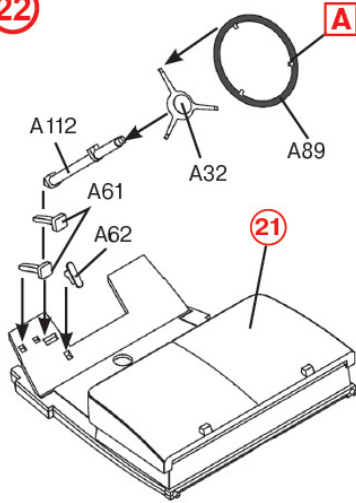

23

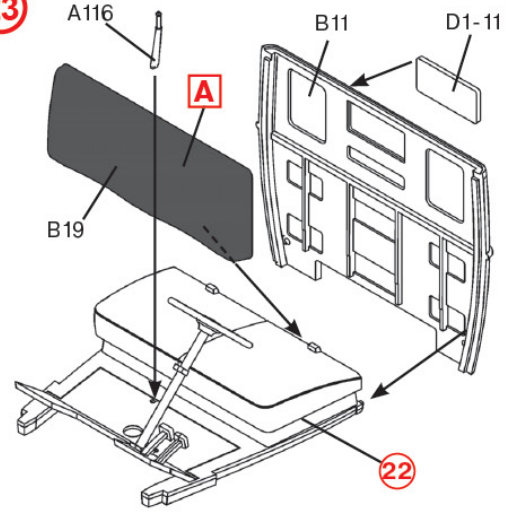

24

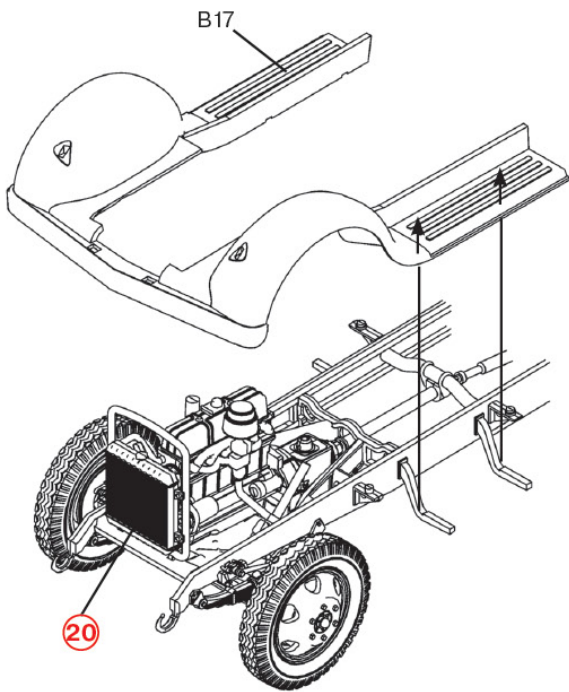

25

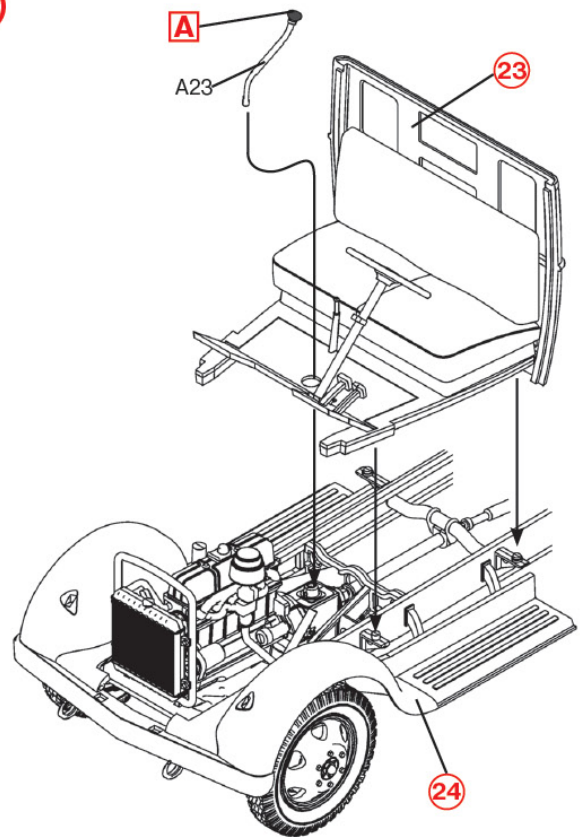

26

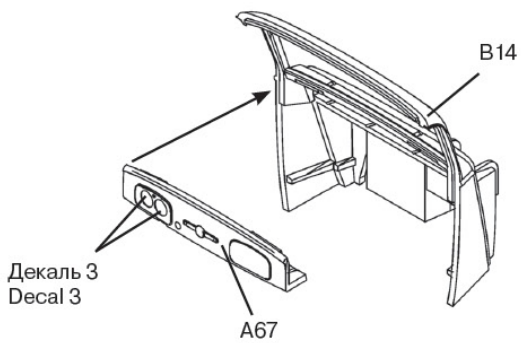

27

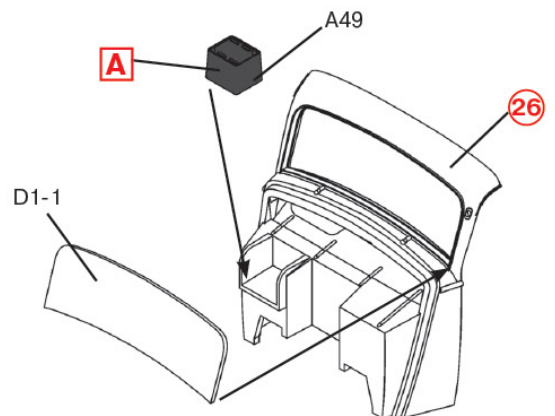

28

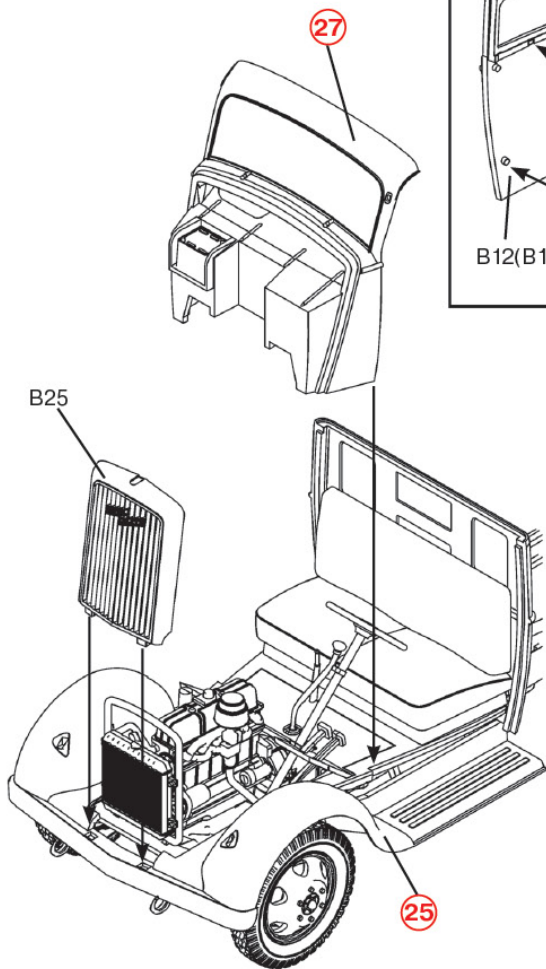

29

Повторити для правої сторони
Repeat for the right side

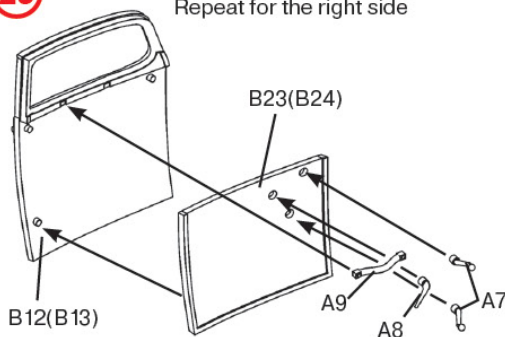

30

Повторити для правої сторони
Repeat for the right side

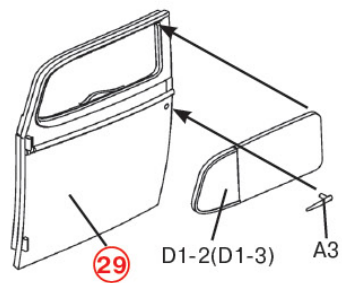

31

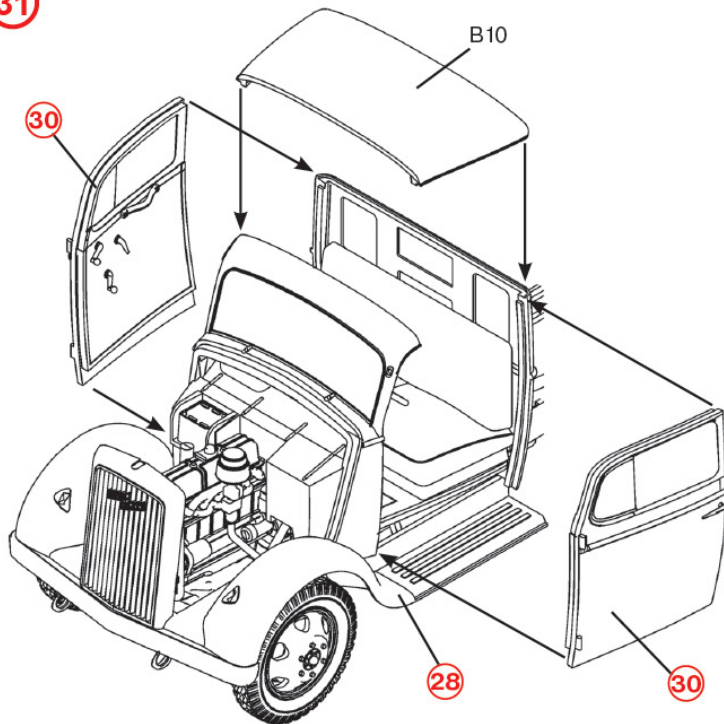

32

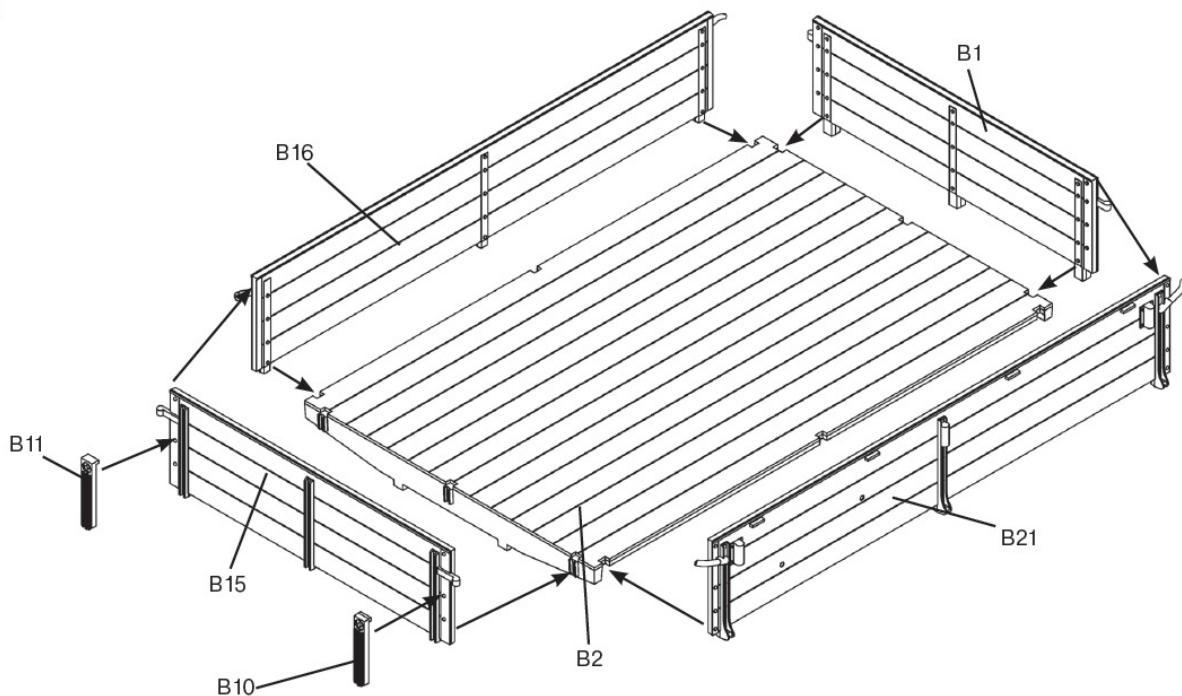

33

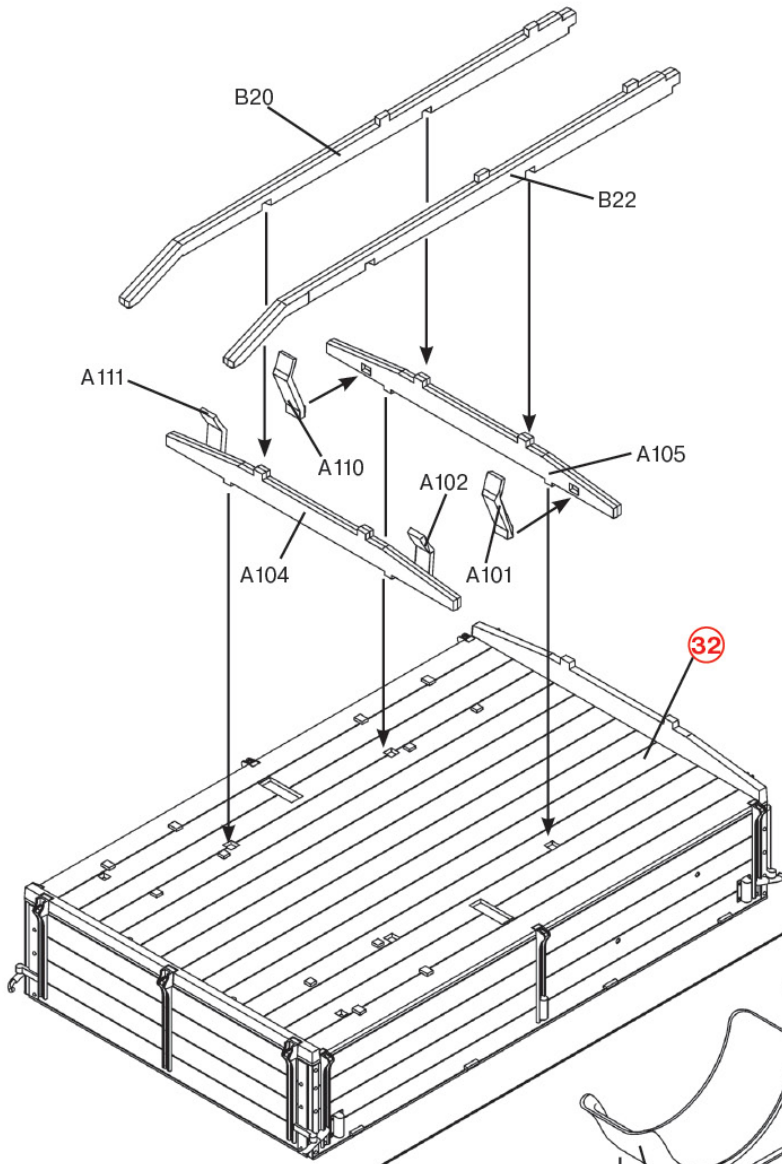

34

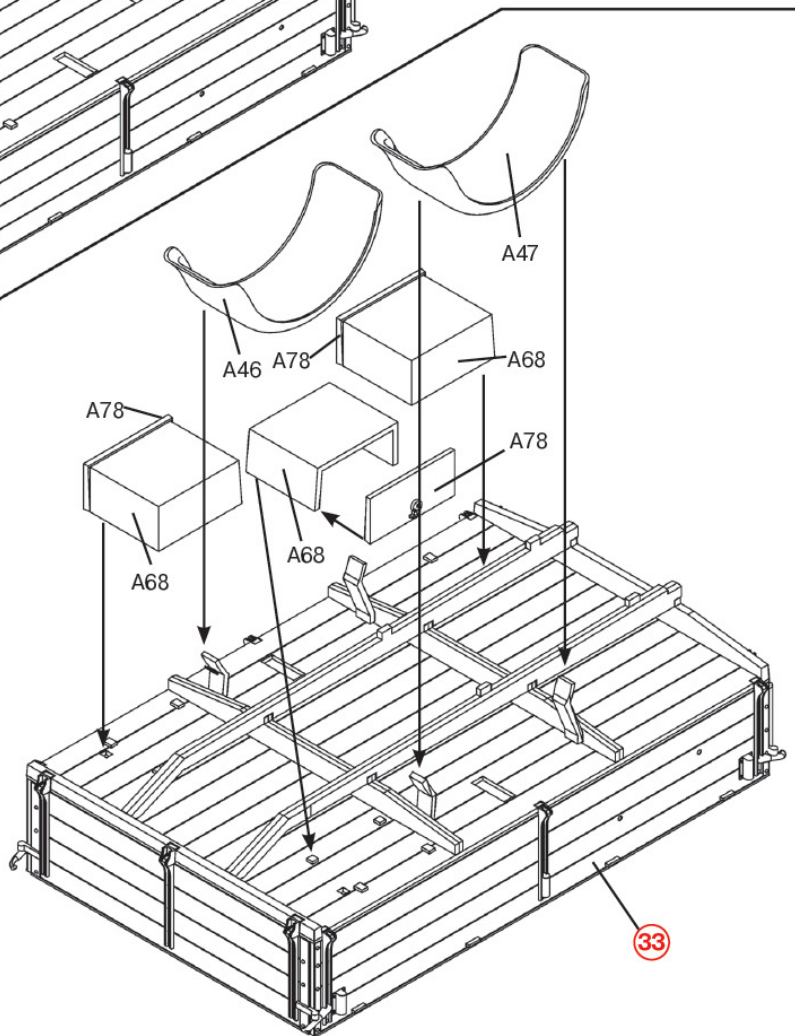

33

35

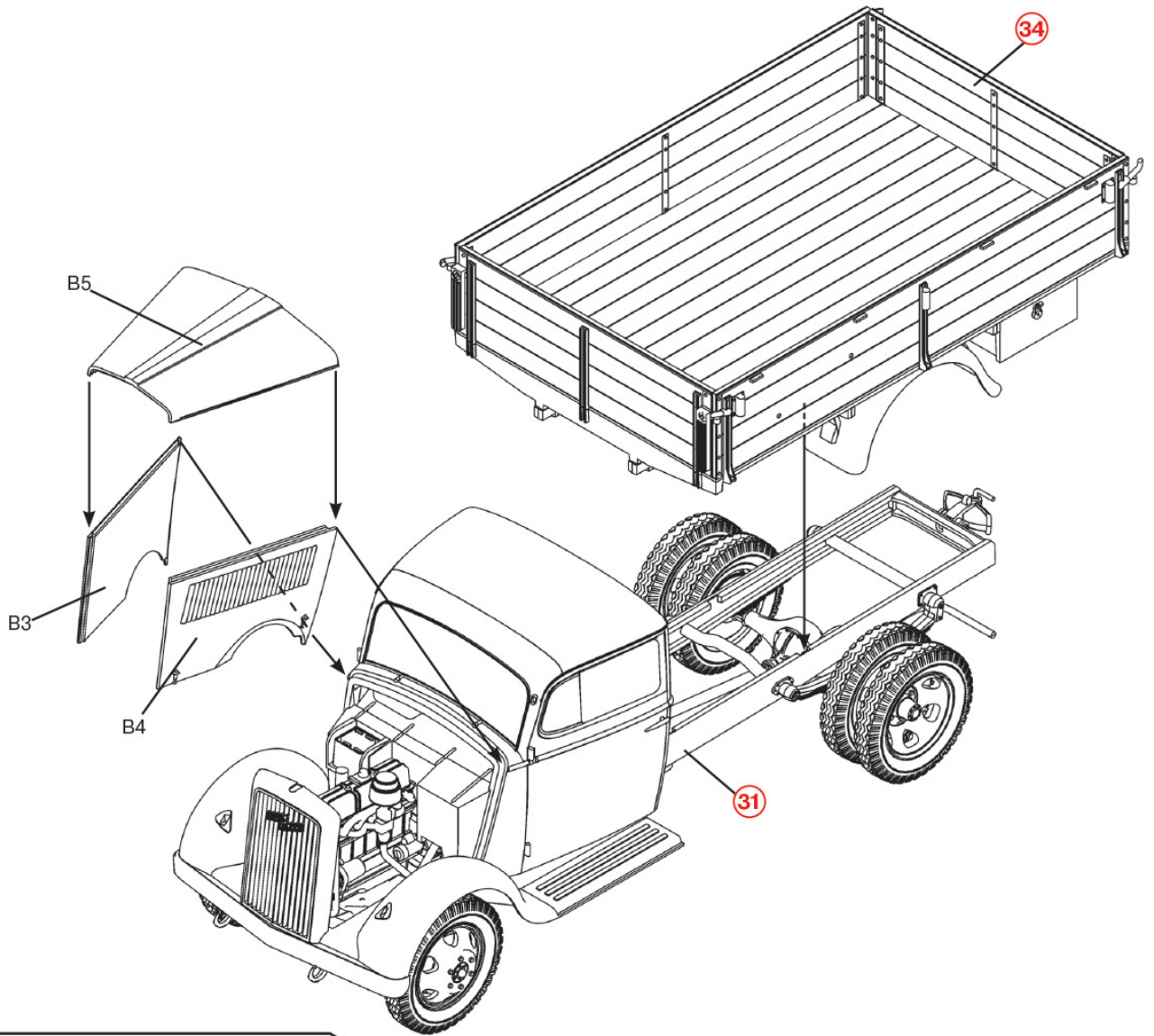

36

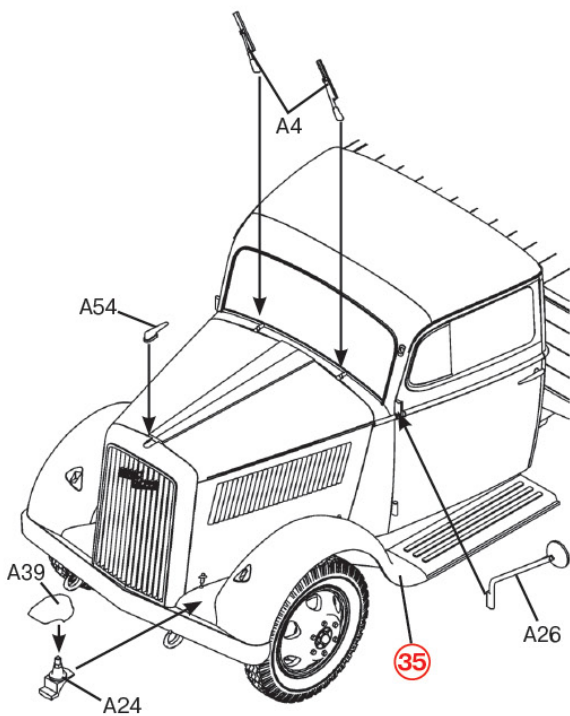

37

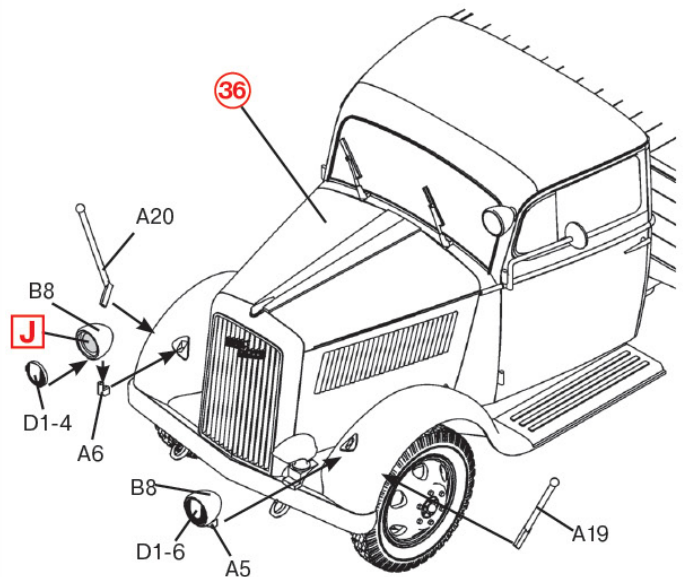

38

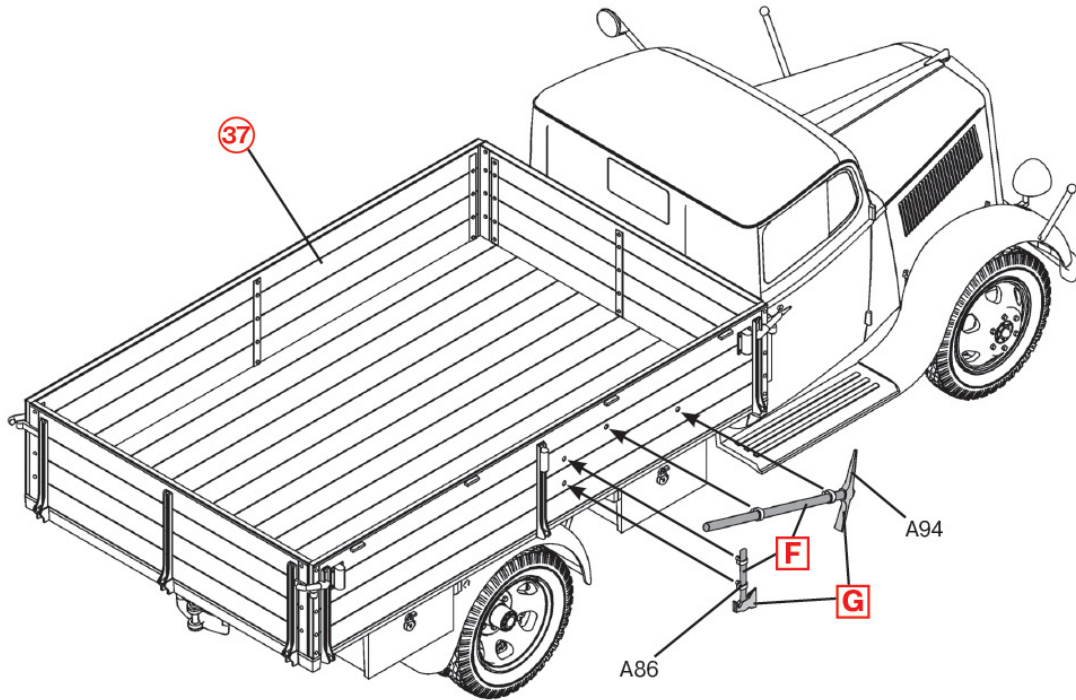

39

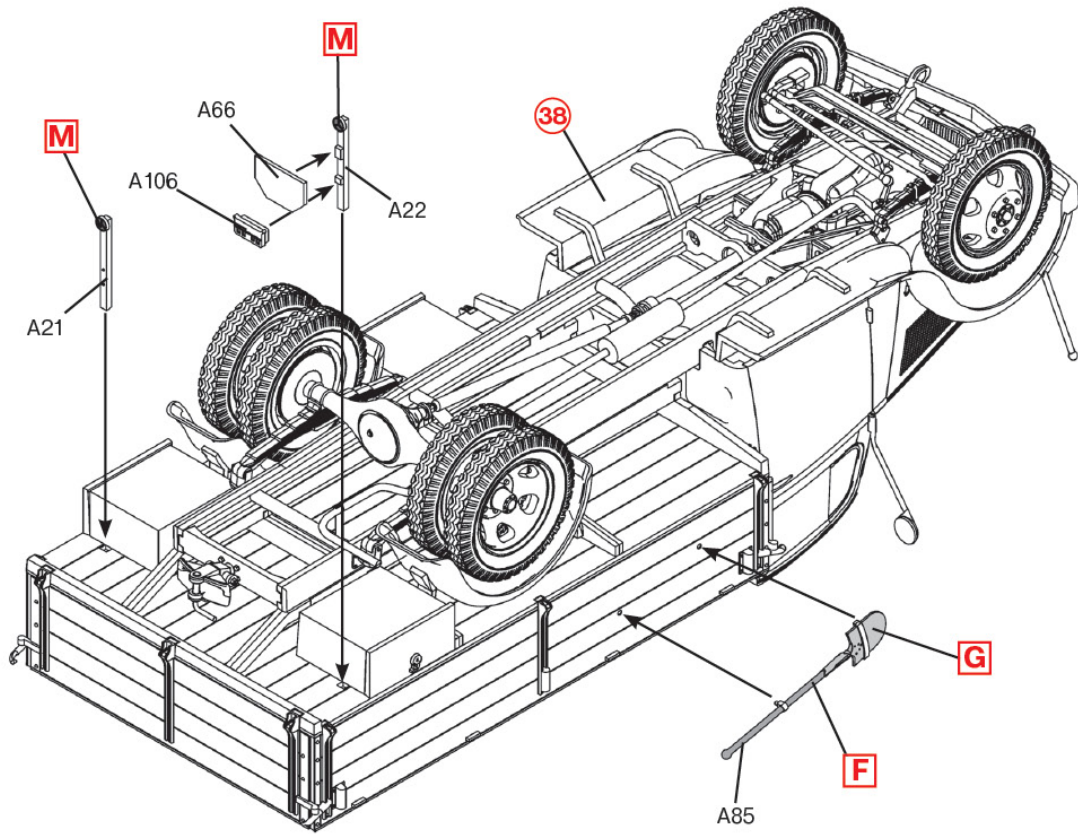

40

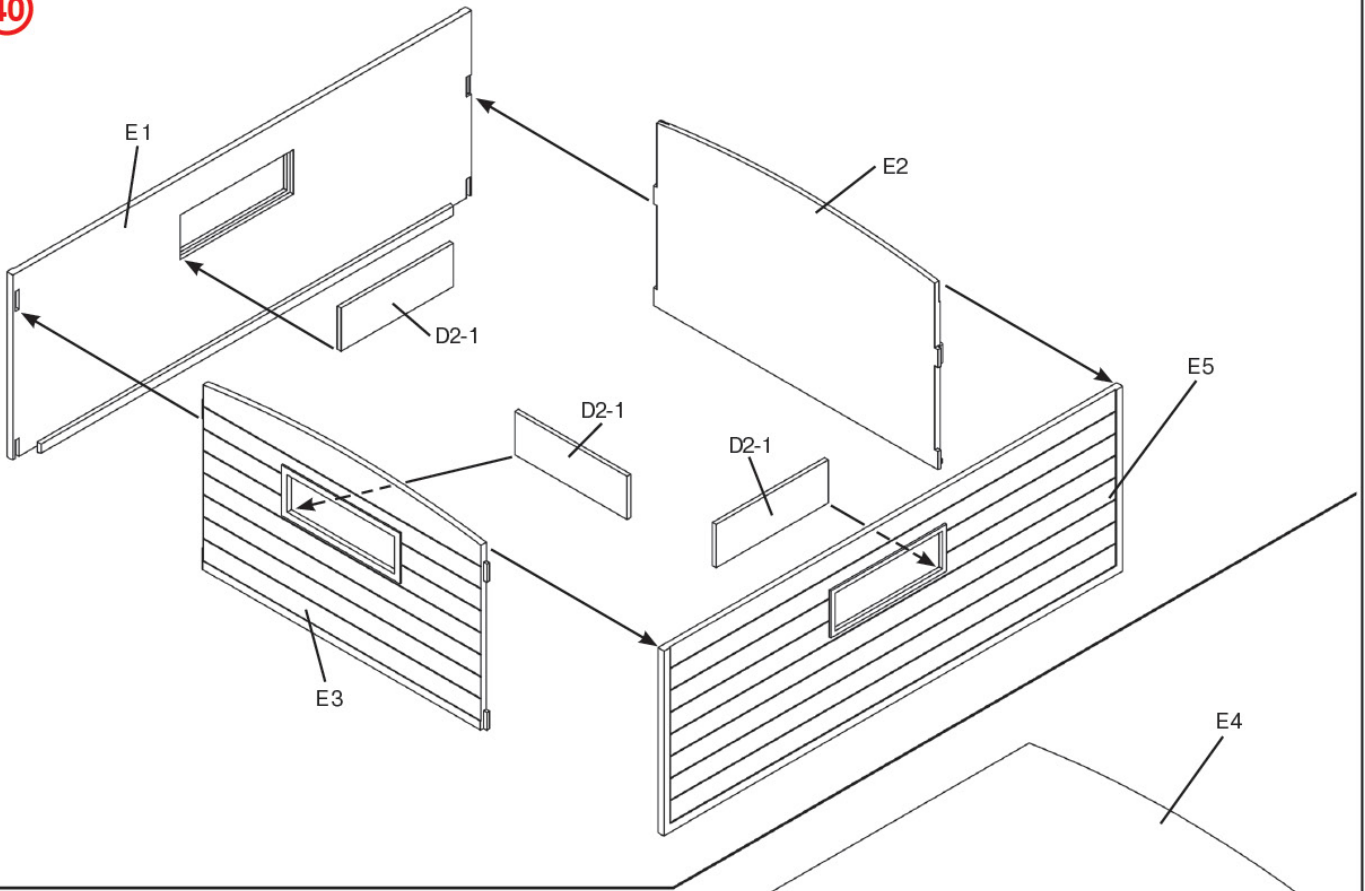

41

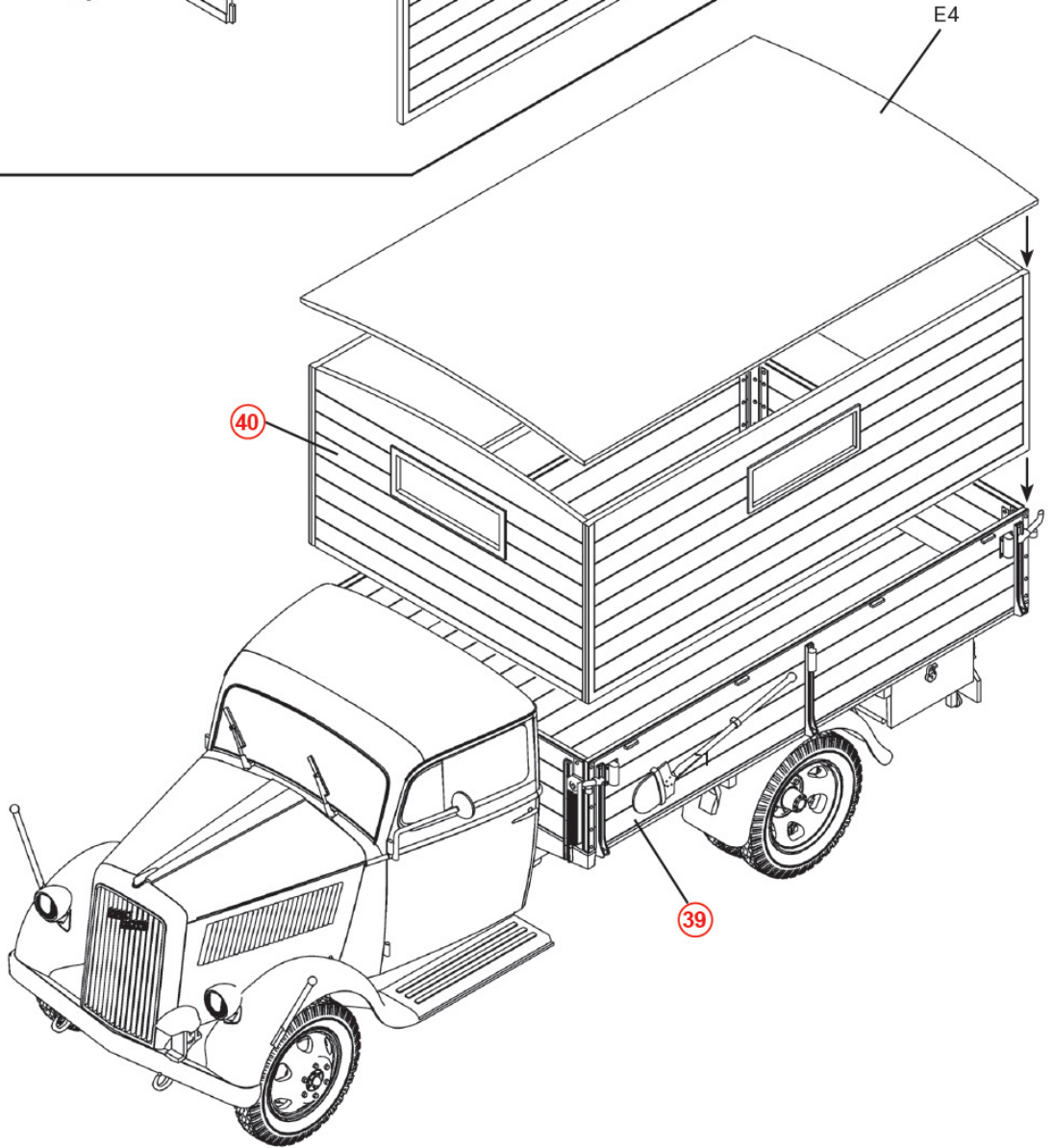

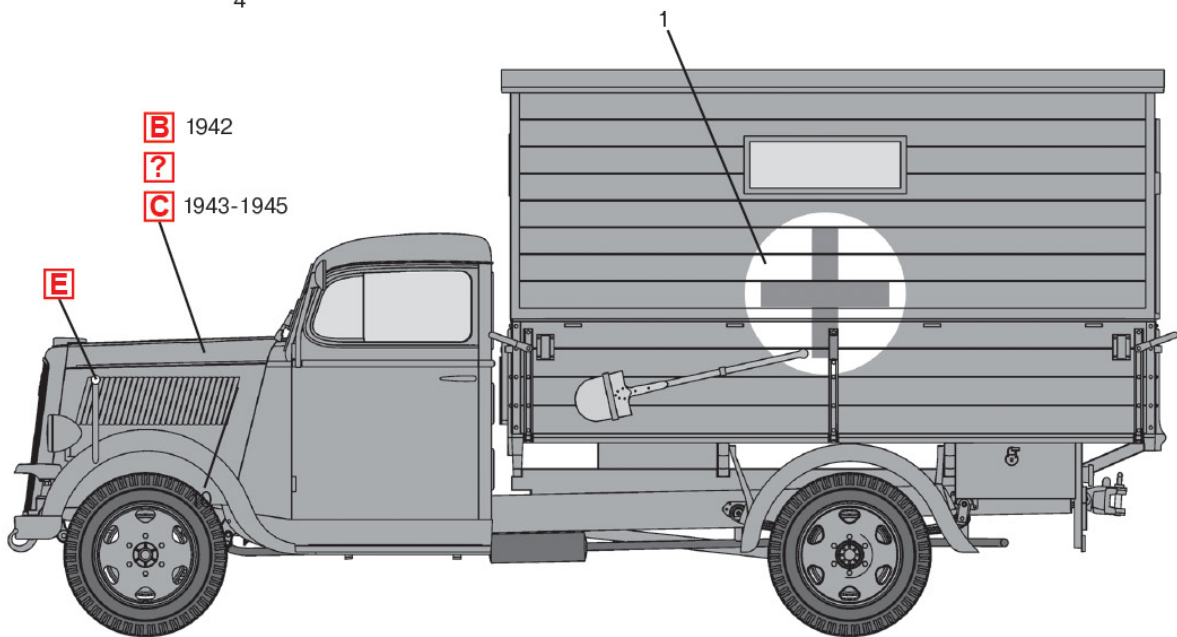
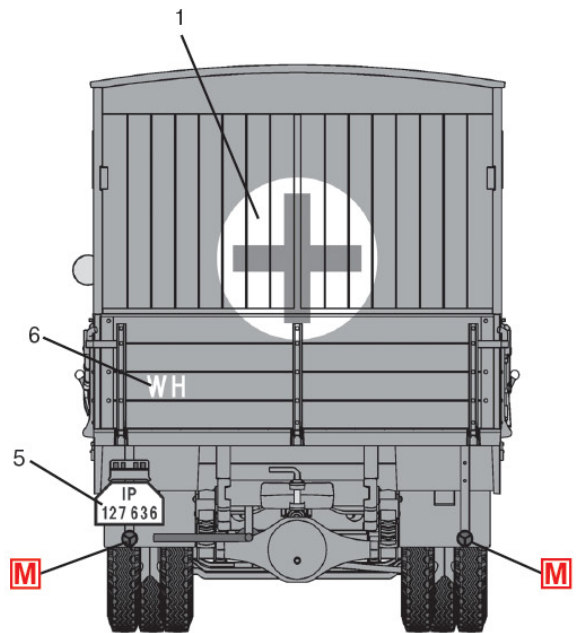
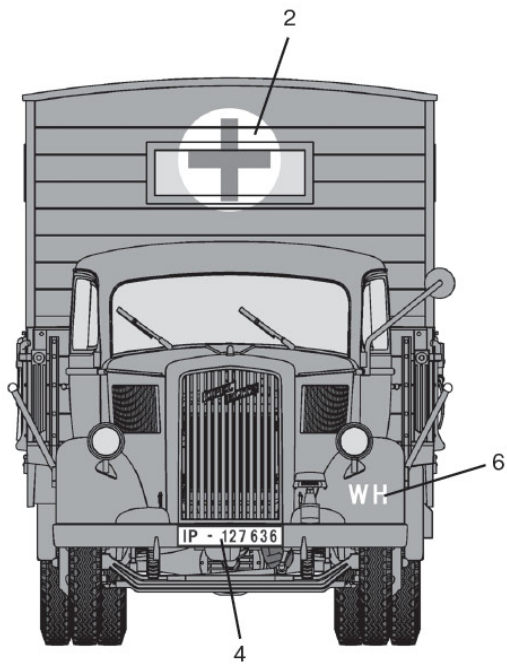

- B** 1942
- ?**
- C** 1943-1945

Тур 2,5-32 із санітарною будкою, Східний фронт, 1942-1943 рр.
 Typ 2,5-32 with Shelter, Eastern Front, 1942-1943