

## 1. Wichtige Hinweise

Bitte lesen Sie vor der ersten Anwendung des Produktes bzw. dessen Einbau diese Bedienungsanleitung aufmerksam durch. Bewahren Sie diese auf, sie ist Teil des Produktes.

### 1.1 Sicherheitshinweise



**Vorsicht:**

#### Verletzungsgefahr!

Aufgrund der detaillierten Abbildung des Originals bzw. der vorgesehenen Verwendung kann das Produkt Spitzen, Kanten und abbruchgefährdete Teile aufweisen. Für die Montage sind Werkzeuge nötig.

#### Stromschlaggefahr!

Die Anschlussdrähte niemals in eine Steckdose einführen! Verwendetes Versorgungsgerät (Transformator, Netzteil) regelmäßig auf Schäden überprüfen. Bei Schäden am Versorgungsgerät dieses keinesfalls benutzen!

Alle Anschluss- und Montagearbeiten nur bei abgeschalteter Betriebsspannung durchführen!

Ausschließlich nach VDE/EN gefertigte Modellbahntransformatoren verwenden!

Stromquellen unbedingt so absichern, dass es bei einem Kurzschluss nicht zum Kabelbrand kommen kann.

### 1.2 Das Produkt richtig verwenden

Dieses Produkt ist bestimmt:

- Zum Einbau in Modelleisenbahnanlagen und Dioramen.
- Zum Anschluss an einen Modellbahntransformator (z. B. Art. 5200) bzw. an eine Modellbahnsteuerung mit zugelassener Betriebsspannung.
- Zum Betrieb in trockenen Räumen.

Jeder darüber hinausgehende Gebrauch gilt als nicht bestimmungsgemäß. Für daraus resultierende Schäden haftet der Hersteller nicht.

### 1.3 Packungsinhalt überprüfen

Kontrollieren Sie den Lieferumfang auf Vollständigkeit:

- Universal-Relais 1 x 4UM
- 15 Stecker
- 2 Schrauben
- Anleitung

## 2. Anschluss

Das Viessmann Universal-Relais 1 x 4UM, Art. 5551 kann für den Bau von verschiedenen Schaltungen verwendet werden. Die 4 Umschaltkontakte werden durch Spannungsimpulse (Abb. 1) alle gleichzeitig umgeschaltet. Sie sind untereinander elektrisch getrennt. Die einzelnen Umschaltkontakte können also verschiedene

## 1. Important information

Please read this manual completely and attentively before using the product for the first time. Keep this manual. It is part of the product.

### 1.1 Safety instructions



**Caution:**

#### Risk of injury!

Due to the detailed reproduction of the original and the intended use, this product can have peaks, edges and breakable parts. Tools are required for installation.

#### Electrical hazard!

Never put the connecting wires into a power socket! Regularly examine the transformer for damage. In case of any damage, do not use the transformer.

Make sure that the power supply is switched off when you mount the device and connect the cables!

Only use VDE/EN tested special model train transformers for the power supply!

The power sources must be protected to avoid the risk of burning cables.

### 1.2 Using the product for its correct purpose

This product is intended:

- For installation in model train layouts and dioramas.
- For connection to an authorized model train transformer (e. g. item 5200) or a digital command station.
- For operation in dry rooms only.

Using the product for any other purpose is not approved and is considered inappropriate. The manufacturer is not responsible for any damage resulting from the improper use of this product.

### 1.3 Checking the package contents

Check the contents of the package for completeness:

- Universal relay 1 x 4UM
- 15 plugs
- 2 screws
- Manual

## 2. Connection

The universal relay 1 x 4UM, Viessmann item 5551 is useful for different circuits. The four contacts are switched simultaneously by one voltage pulse (fig. 1). The contacts are electrically separated. Each contacts can be used for different functions. If you want to test the function or in case of any contact problems, the

Aufgaben erfüllen. Es kann zwecks Funktionskontrolle oder bei Kontaktproblemen von außen betätigt werden. Für diesen Zweck ist in der Mitte des Gehäusedeckels ein Schalter vorgesehen.

Während der Betätigung von Hand sollte keine elektrische Ansteuerung von außen erfolgen, d. h. die Steuereingänge sollten während der Handbetätigung stromlos sein.

Wenn das Relais über Reedkontakte angesteuert werden soll, ist darauf zu achten, dass die Impulszeiten genügend lang sind. Daher sollten längliche, in Fahrtrichtung montierte Schaltmagnete verwendet werden. Aufgrund der induktiven Belastung der Reedkontakte sollten diese ausreichend groß sein (ca. 0,5 A oder mehr).

Das Relais besitzt eine echte Endabschaltung mit Endabschaltungskontakt. Dieser Kontakt kann zur Stellungsrückmeldung an ein rückmeldefähiges Stellpult (z. B. Viessmann Art. 5549) herangezogen werden.

### 3. Einbau

Befestigen Sie das Relais mit den beiliegenden Schrauben an einem geeigneten Platz auf oder unter Ihrer Modelleisenbahnanlage.

### 4. Technische Daten

Betriebsspannung: 14 – 16 V AC~/ DC=  
 Spulenstrom (bei 16 V AC~/DC=): ca. 400 mA  
 Kontaktbelastbarkeit je Kontakt: 1,5 A  
 Funktion: 4UM bistabil  
 4 DPDT latching  
 manuell schaltbar

*electronic relay can also be switched externally by the switch on the top placed in the middle of the box.*

*Make sure that the power supply is off when you switch the relay manually.*

*If the relay is controlled by a reed contact you must be sure that the impulse times are sufficiently long. Long magnets in route direction have to be applied. Make sure that the inductive load is big enough (approx. 0.5 A or more).*

*The relay has got a genuine limit stop with limit stop contact. You can use it to get a real feedback with a feedback push-button panel (e. g. Viessmann item 5549).*

### 3. Mounting

*Mount the relay with the enclosed screws to an appropriate place on or under your model train layout.*

### 4. Technical Data

Operating voltage: 14 – 16 V AC~/ DC=  
 Coil current (at 16 V AC~/DC=): 400 mA  
 Max. contact load each contact: 1.5 A  
 Function: 4UM bistable  
 4 DPDT latching  
 manually switchable

Abb. 1

Fig. 1

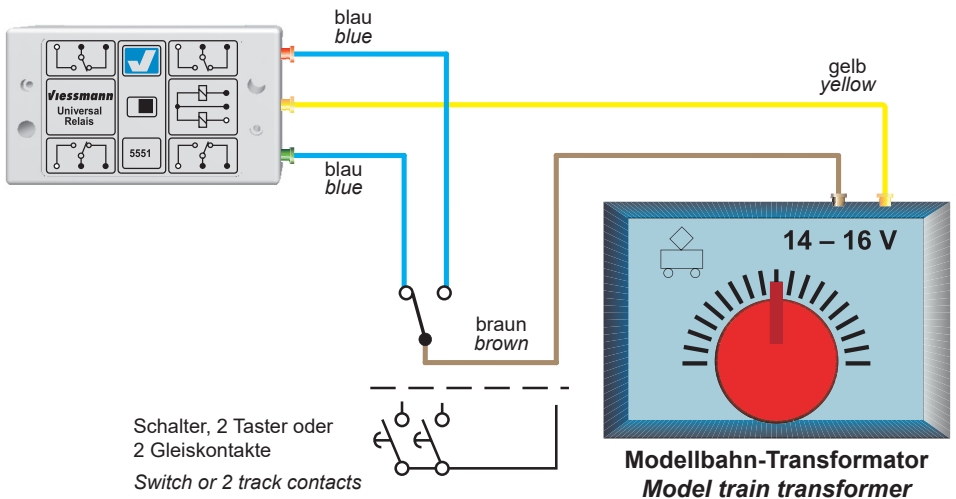

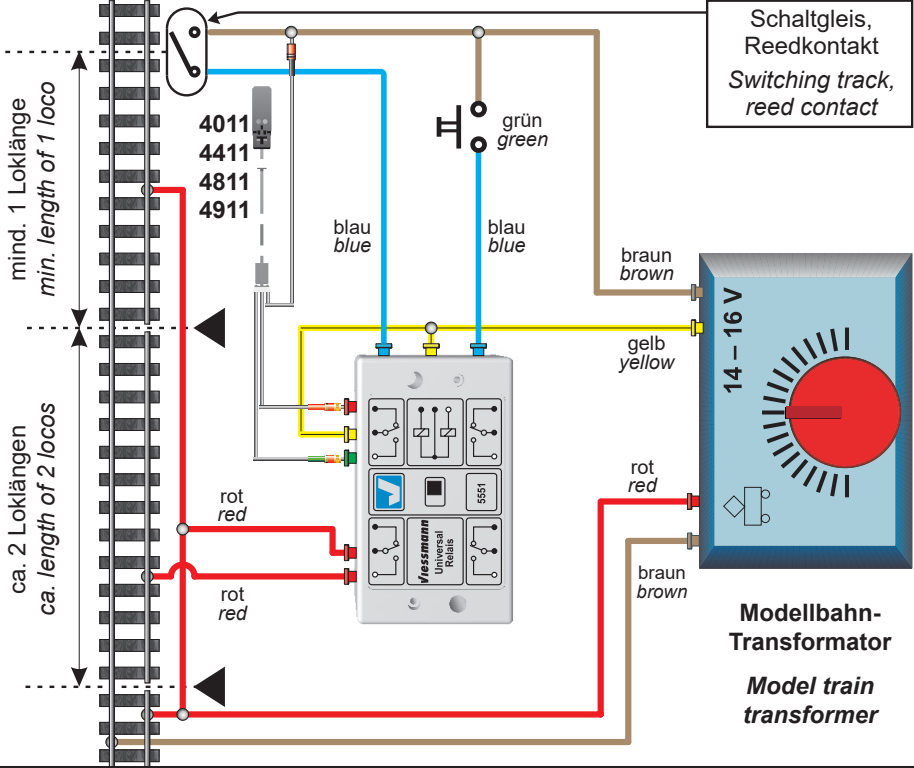
**Abb. 2****Anwendungsbeispiel  
Example for application****Fig. 2**

Entsorgen Sie dieses Produkt nicht über den (unsortierten) Hausmüll, sondern führen Sie es der Wiederverwertung zu.

*Do not dispose of this product through (unsorted) domestic waste, supply it to recycling instead.*

Änderungen vorbehalten. Keine Haftung für Druckfehler und Irrtümer.

*Subject to change without prior notice. No liability for mistakes and printing errors.*

Die aktuelle Version der Anleitung finden Sie auf der Viessmann Homepage unter der Artikelnummer.

*You will find the latest version of the manual on the Viessmann website using the item number.*

- DE** **Modellbauartikel, kein Spielzeug!** Nicht geeignet für Kinder unter 14 Jahren! Anleitung aufbewahren!
- EN** **Model building item, not a toy!** Not suitable for children under the age of 14 years! Keep these instructions!
- FR** **Ce n'est pas un jouet!** Ne convient pas aux enfants de moins de 14 ans! Conservez cette notice d'instructions!
- PT** **Não é um brinquedo!** Não aconselhável para menores de 14 anos! Conservar o manual de instruções!

- NL** **Modelbouwartikel, geen speelgoed!** Niet geschikt voor kinderen onder 14 jaar! Gebruiksaanwijzing bewaren!
- IT** **Articolo di modellismo, non è un giocattolo!** Non adatto a bambini al di sotto dei 14 anni! Conservare istruzioni per l'uso!
- ES** **Artículo para modelismo ¡No es un juguete!** No recomendado para menores de 14 años! Conserva las instrucciones de servicio!



**Viessmann Modelltechnik GmbH**  
Bahnhofstraße 2a  
D - 35116 Hatzfeld-Reddighausen  
info@viessmann-modell.com  
+49 6452 9340-0  
[www.viessmann-modell.de](http://www.viessmann-modell.de)



**CE** Made in Europe

98107  
Stand 08/sw  
08/2024  
Ho/Kf

# Bedienungsanleitung Operation Manual



**viessmann®**

**5551**

**Universal-Relais 1 x 4UM**

**Universal relay 1 x 4UM**

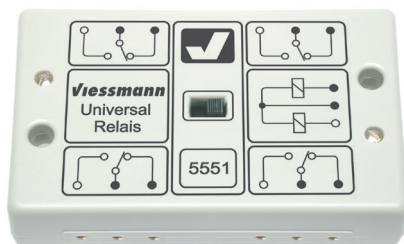

1. Wichtige Hinweise / <i>Important information</i> .....	2
2. Anschluss / <i>Connection</i> .....	2
3. Einbau / <i>Mounting</i> .....	3
4. Technische Daten / <i>Technical data</i> .....	3



**Innovation,  
die bewegt!**