

# Bedienungsanleitung *Operation Manual*



**viessmann®**

**5545**

## **Tasten-Stellpult 4-begriffig** ***Push-button panel 4-aspect***



1. Wichtige Hinweise / <i>Important information</i> .....	2
2. Einleitung / <i>Introduction</i> .....	2
3. Anschluss / <i>Connection</i> .....	3
4. Gewährleistung / <i>Warranty</i> .....	4
5. Technische Daten / <i>Technical data</i> .....	4

**Innovation,  
die bewegt!**

## 1. Wichtige Hinweise

Bitte lesen Sie vor der ersten Anwendung des Produktes bzw. dessen Einbau diese Bedienungsanleitung aufmerksam durch. Bewahren Sie diese auf, sie ist Teil des Produktes.

### 1.1 Sicherheitshinweise



**Vorsicht:**

#### Verletzungsgefahr!

Für die Montage sind Werkzeuge nötig.

#### Stromschlaggefahr!

Die Anschlussdrähte niemals in eine Steckdose einführen! Verwendetes Versorgungsgerät (Transformator, Netzteil) regelmäßig auf Schäden überprüfen. Bei Schäden am Versorgungsgerät dieses keinesfalls benutzen!

Alle Anschluss- und Montagearbeiten nur bei abgeschalteter Betriebsspannung durchführen!

Ausschließlich nach VDE/EN gefertigte Modellbahntransformatoren verwenden!

Stromquellen unbedingt so absichern, dass es bei einem Kurzschluss nicht zum Kabelbrand kommen kann.

### 1.2 Das Produkt richtig verwenden

Dieses Produkt ist bestimmt:

- Zum Einbau in Modelleisenbahnanlagen und Dioramen.
- Zum Anschluss an einen Modellbahntransformator (z. B. Art. 5200) bzw. an eine Modellbahnsteuerung mit zugelassener Betriebsspannung.
- Zum Betrieb in trockenen Räumen.

Jeder darüber hinausgehende Gebrauch gilt als nicht bestimmungsgemäß. Für daraus resultierende Schäden haftet der Hersteller nicht.

### 1.3 Packungsinhalt überprüfen

Kontrollieren Sie den Lieferumfang auf Vollständigkeit:

- Tasten-Stellpult 4-begrifflich
- 2 Schrauben
- Verbindungselement
- 2 weiße Stecker
- 2 grüne Stecker
- 2 rote Stecker
- 2 gelbe Stecker
- Brauner Stecker
- Anleitung

## 1. Important information

Please read this manual completely and attentively before using the product for the first time. Keep this manual. It is part of the product.

### 1.1 Safety instructions



**Caution:**

#### Risk of injury!

Tools are required for installation.

#### Electrical hazard!

Never put the connecting wires into a power socket! Regularly examine the transformer for damage. In case of any damage, do not use the transformer.

Make sure that the power supply is switched off when you mount the device and connect the cables!

Only use VDE/EN tested special model train transformers for the power supply!

The power sources must be protected to avoid the risk of burning cables.

### 1.2 Using the product for its correct purpose

This product is intended:

- For installation in model train layouts and dioramas.
- For connection to an authorized model train transformer (e. g. item 5200) or a digital command station.
- For operation in dry rooms only.

Using the product for any other purpose is not approved and is considered inappropriate. The manufacturer is not responsible for any damage resulting from the improper use of this product.

### 1.3 Checking the package contents

Check the contents of the package for completeness:

- Push-button panel 4-aspect
- 2 screws
- Connector
- 2 white plugs
- 2 green plugs
- 2 red plugs
- 2 yellow plugs
- 1 brown plug
- Manual

## 2. Einleitung

Das Stellpult für Ausfahrtsignale besitzt 8 separate Momententaster in 2 Gruppen für die Steuerung von bis zu 2 vierbegriffigen Lichtsignalen (Ausfahrtsignale). Jede Gruppe besitzt 4 Taster.

## 3. Anschluss

Das Stellpult allein ist nicht in der Lage, Lichtsignale anzu-steuern. Erst durch den Anschluss eines Signal-Steuermoduls, (z.B. Viessmann Art. 5210 (ohne Zugbeeinflussung) oder Art. 5223 (mit Zugbeeinflussung) siehe Abb. 1), (Art. 5227 (für Ks-Signale) oder bistabile Relais, Art. 5552 siehe Abb. 2) werden Spannungsimpulse des Stellpults in für die Signale notwendige Dauerspannung umgewandelt und die entsprechenden Signalbilder erzeugt.

Beachten Sie dazu auch auf jeden Fall die dem Steuermodul und dem Signal beiliegenden Anleitungen!

### 3.1 Verbindung mehrerer Stellpulte

Mit dem jeweils beiliegenden Verbindungselement können mehrere Viessmann-Stellpulte (Art. 5545, 5546, 5547, 5548, 5549) zu beliebig langen Funktionsgruppen zusammen gesteckt werden (siehe Abb. 1).

## 2. Introduction

The push-button panel for exit signals has got eight separate momentary contacts for the switching of max. 2 four-aspect colour light (exit-) signals. The push-buttons are organized into two groups, each with four push-buttons.

## 3. Connection

The push-button panel on its own cannot control the colour light signal. Only by connecting a signal control module (e. g. Viessmann item 5210 (without signal dependent train control) or item 5223 (with signal dependent train control) as shown in fig. 1), (item 5227 (for Ks-signals) or solenoid relays, item 5552 as shown in fig 2.) the voltage pulses coming from the control panel are converted into the required continuous output for the signals and thus generate the appropriate signal aspects.

It is important to read the manuals provided with the control module and the signal!

### 3.1 Connecting several push-button panels

You can put several push-button panels together by using the enclosed connector. It is also possible to connect other Viessmann push-button panels (items 5545, 5546, 5547, 5548, 5549) (see fig. 1).

Abb. 1

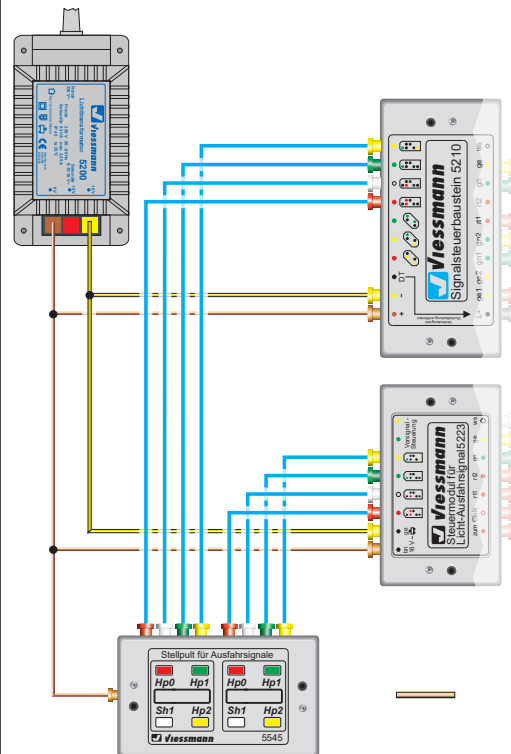
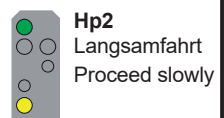
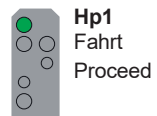
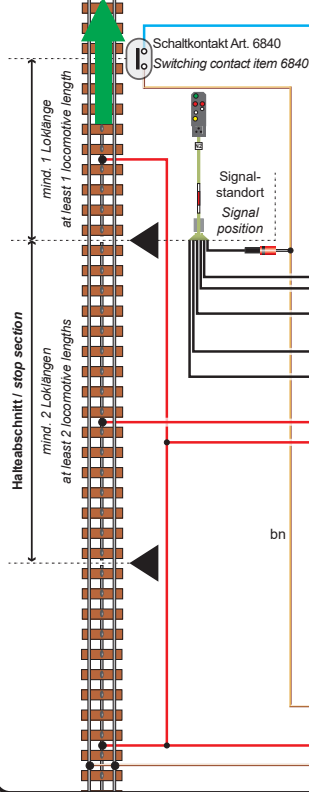

Fig. 1



**Abb. 2**

Nur bei Hp0 wird der Fahrstrom im Halteabschnitt vor dem Signal abgeschaltet. Bei den anderen 3 Signalbegriffen wird der Abschnitt über die Relaiskontakte mit Fahrstrom versorgt.

The driving current at the stop section will be switched off only when the signal is showing "Hp0". If the signal shows the three other aspects, the relay contacts will power the section.

Dieser Schaltkontakt schaltet das Signal automatisch auf Hp0, sobald der Zug es passiert hat.

This switching contact switches the signal automatically to „Hp0“ after the train has passed it.

Die zweite Hälfte des Relais Art. 5552 kann für andere Zwecke genutzt werden.

The second half of the relay item 5552 can be used for other purposes.

**Fig. 2**

## 4. Technische Daten

Max Schaltspannung: 24 V AC~ / DC=  
 Kontaktbelastbarkeit: 2A



Entsorgen Sie dieses Produkt nicht über den (unsortierten) Hausmüll, sondern führen Sie es der Wiederverwertung zu.

Änderungen vorbehalten. Keine Haftung für Druckfehler und Irrtümer. Die aktuelle Version der Anleitung finden Sie auf der Viessmann Homepage unter der Artikelnummer.

**DE** Modellbauartikel, kein Spielzeug! Nicht geeignet für Kinder unter 14 Jahren! Anleitung aufbewahren!

**EN** Model building item, not a toy! Not suitable for children under the age of 14 years! Keep these instructions!

**FR** Ce n'est pas un jouet! Ne convient pas aux enfants de moins de 14 ans! Conservez cette notice d'instructions!

**PT** Não é um brinquedo! Não aconselhável para menores de 14 anos! Conservar o manual de instruções!

## 4. Technical data

max. switching voltage: 24V AC~ / DC=  
 max. contact load: 2A

Do not dispose of this product through (unsorted) domestic waste, supply it to recycling instead.

Subject to change without prior notice. No liability for mistakes and printing errors.

You will find the latest version of the manual on the Viessmann website using the item number.

**NL** Modelbouwartikel, geen speelgoed! Niet geschikt voor kinderen onder 14 jaar! Gebruiksaanwijzing bewaren!

**IT** Articolo di modellismo, non è un giocattolo! Non adatto a bambini al di sotto dei 14 anni! Conservare istruzioni per l'uso!

**ES** Artículo para modelismo ¡No es un juguete! No recomendado para menores de 14 años! Conserva las instrucciones de servicio!



**Viessmann Modelltechnik GmbH**  
 Bahnhofstraße 2a  
 D - 35116 Hatzfeld-Reddighausen  
 info@viessmann-modell.com  
 +49 6452 9340-0  
 www.viessmann-modell.de



Made in Europe

92120  
 Stand 05/sw  
 10/2021  
 Ho/Kf